

## Notice de devis "Intérieur - murs et Plafonds"

Merci d'avoir visité notre site internet et d'opter pour la formule "E-Devis"

Cette méthode de calcul à été mise en place dans le cadre de sa politiques commerciale et la chartre environnementale. Elle vous donne droit à une remise de 10% sur le m<sup>2</sup> d'Enduit Pierre®

Pour effectuer votre devis, nous avons besoin des côtes de chaque mur.  
 Les schémas ci-dessous en sont un exemple  
 Vous pouvez ajouter quelques photos, celles-ci étant toujours plus parlantes  
 Des croquis à main levée sont suffisants

Bien sûr, si vous possédez les plans de votre maison, il vous est possible de nous communiquer

en vérifiant l'existence de chaque cote et HSP (hauteur sous plafond)

### 1 Plan général (vue de dessus)

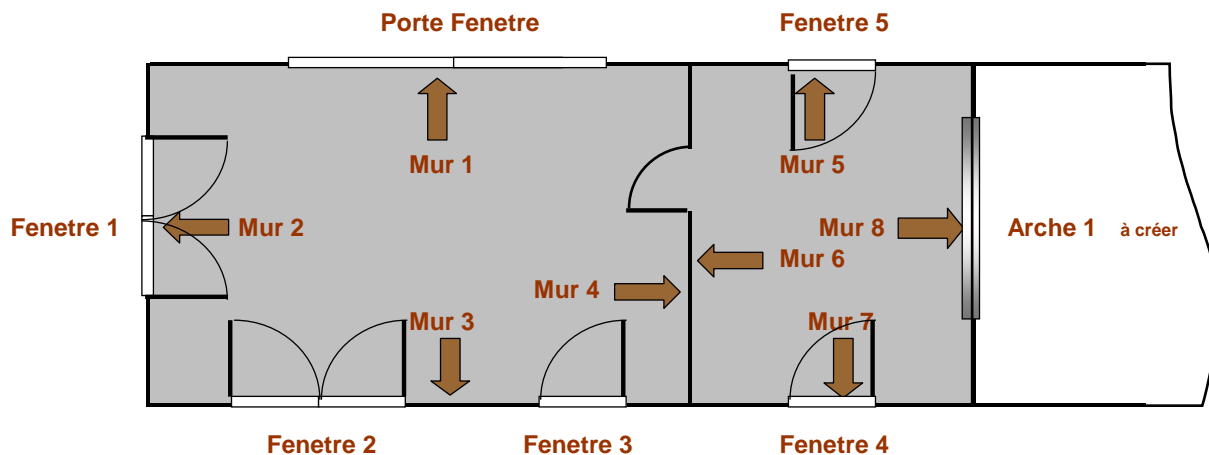

### 2 Plans des murs (vues de face)

Mur 1

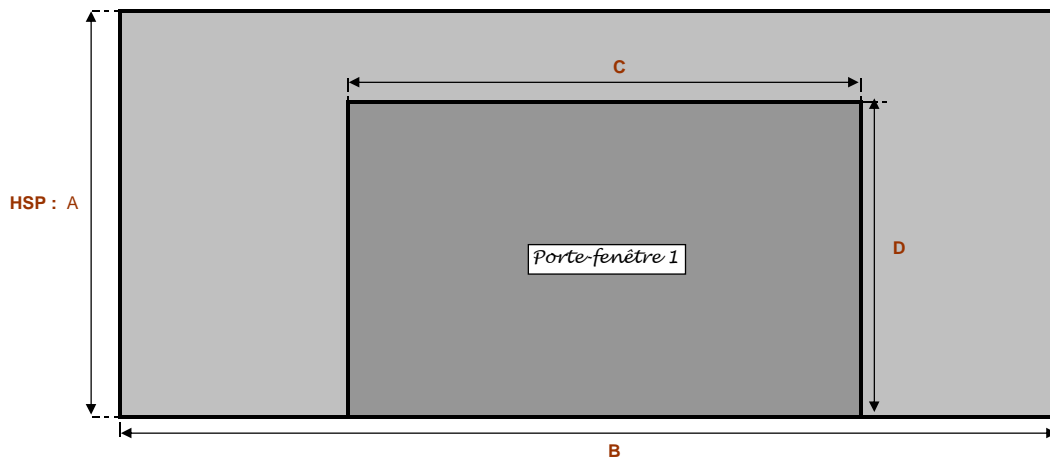

Mur 2

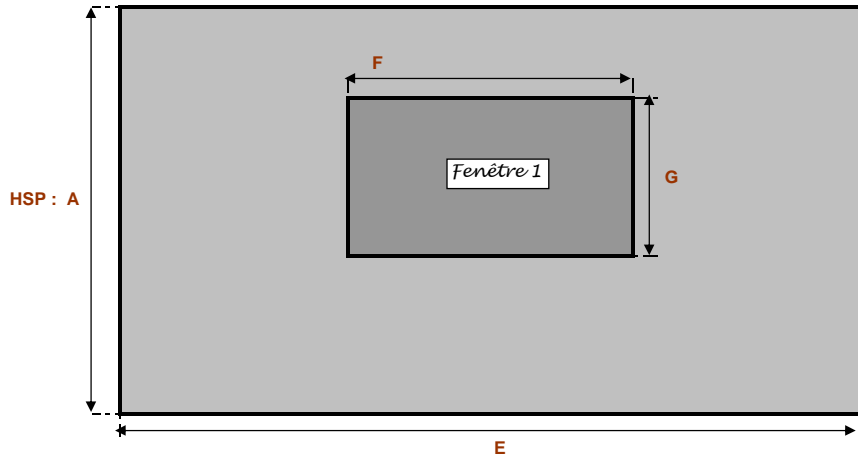

2

Mur 3

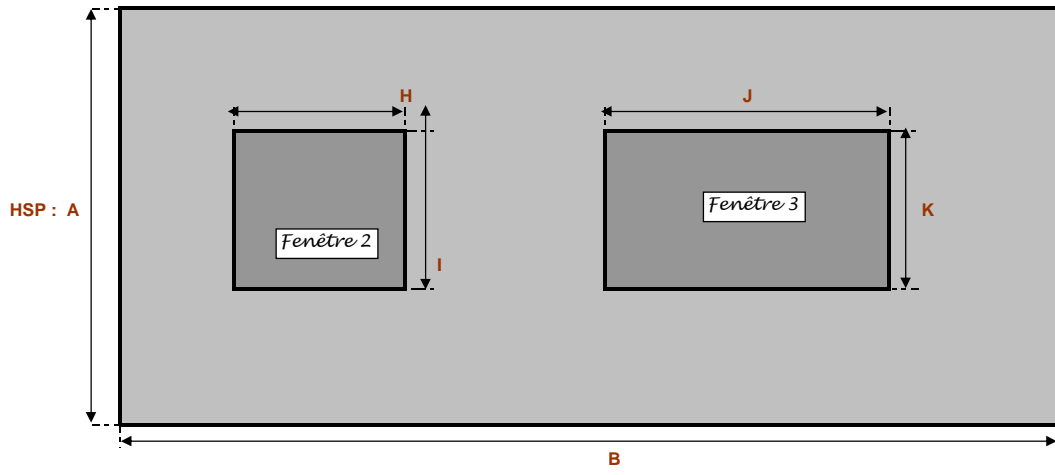

Mur 4

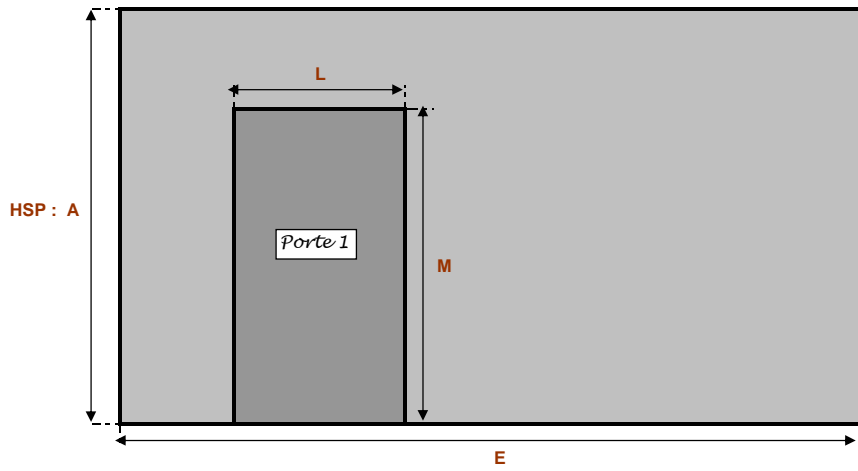

Idem pour Murs 5, 6 et 7

**Cas 1**  
Arche à créer

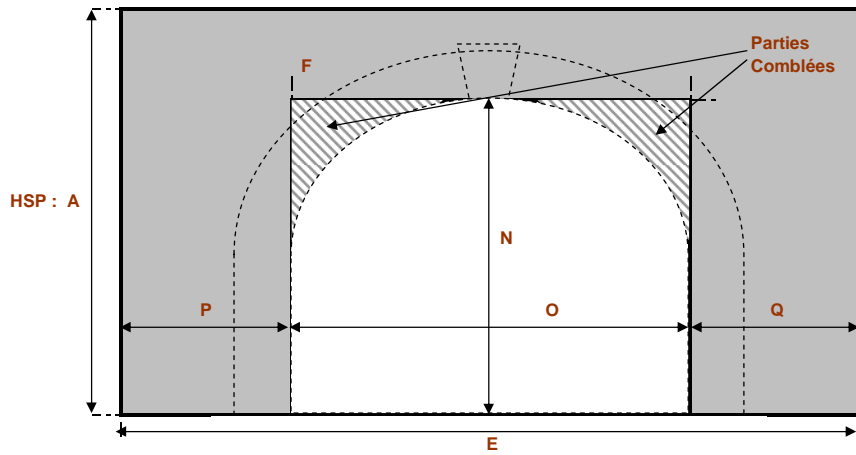

**Cas 2**  
Arche existante

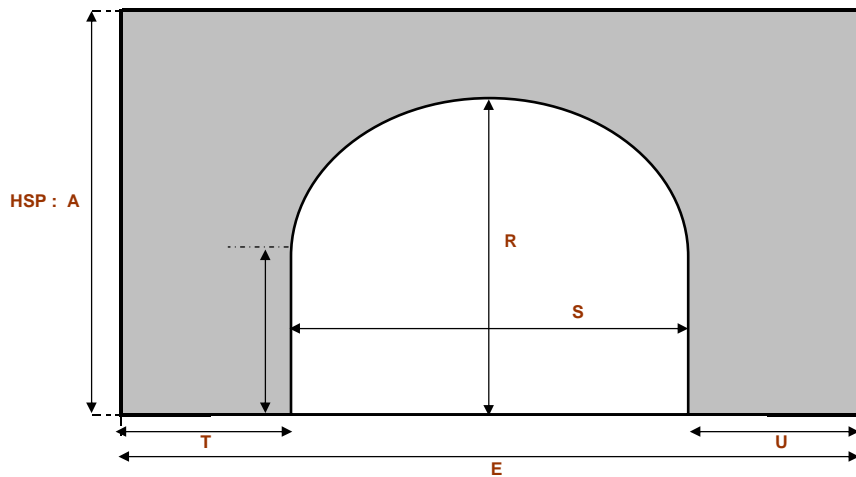

**2 Renseignements complémentaires**

En plus des diverses côtes, d'autres renseignements nous sont utiles :

- La nature des murs : (parpaings bruts, briques, monocouche, enduit ciment, etc...)
  - L'état des surfaces : (fissures, peinture plastifiée, )
  - Détails importants : (poutres en bois, colombage...)
  - La nature du sol : (carrelage ou pierres, terrasse en bois, terre meuble...)
  - Tous renseignements que vous jugez utiles pour la bonne réalisation du devis
- N'hésitez pas à nous joindre des photos**

Nous vous souhaitons bon courage pour ce travail participatif  
Nous sommes à votre disposition pour tout renseignement  
Cordialement

Le bureau d'étude **Enduit Pierre®**