

Notice de devis "façades avec ou sans colombages"

Merci d'avoir visité notre site internet et d'opter pour la formule "E-Devis"

Cette méthode de calcul à été mise en place dans le cadre de sa politiques commerciale et la chartre environnementale. Elle vous donne droit à une remise de 10% sur le m² d'Enduit Pierre® ainsi qu'un décor de type cadran solaire, fausse niche....

Pour effectuer votre devis, nous avons besoin des côtes de chaque façade, mur ou muret. Il n'est pas utile de dessiner et cooter les colombages, une photo de l'ensemble des facades suffisant à être traitée par informatique. Les schémas ci-dessous en sont un exemple

Vous pouvez ajouter quelques photos, celles-ci étant toujours plus parlantes. (indispensable pour colombages)

Des croquis à main levée sont suffisants

Bien sûr, si vous possédez les plans de votre maison, il vous est possible de nous communiquer

1 Plan général (vue de dessus)

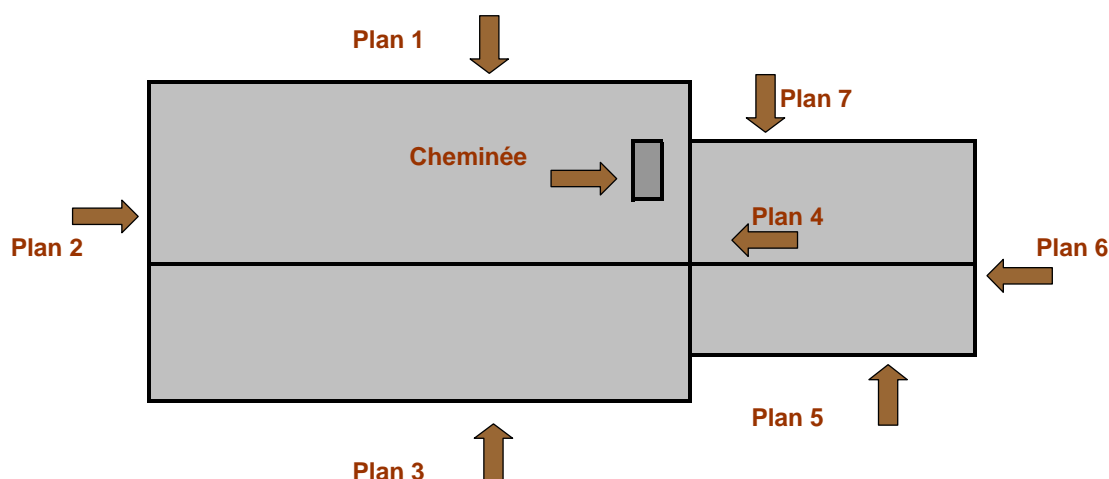

2 Plans des façades (vues de face)

Plan 1

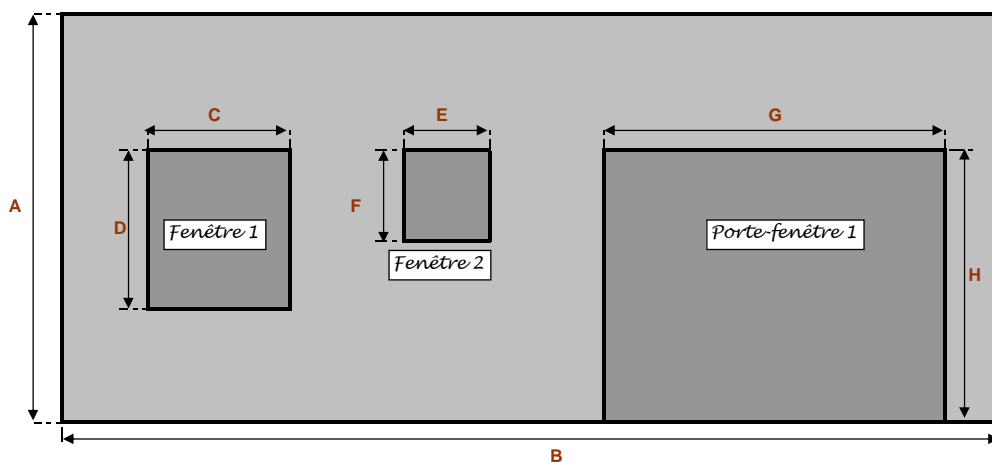

Plan 2

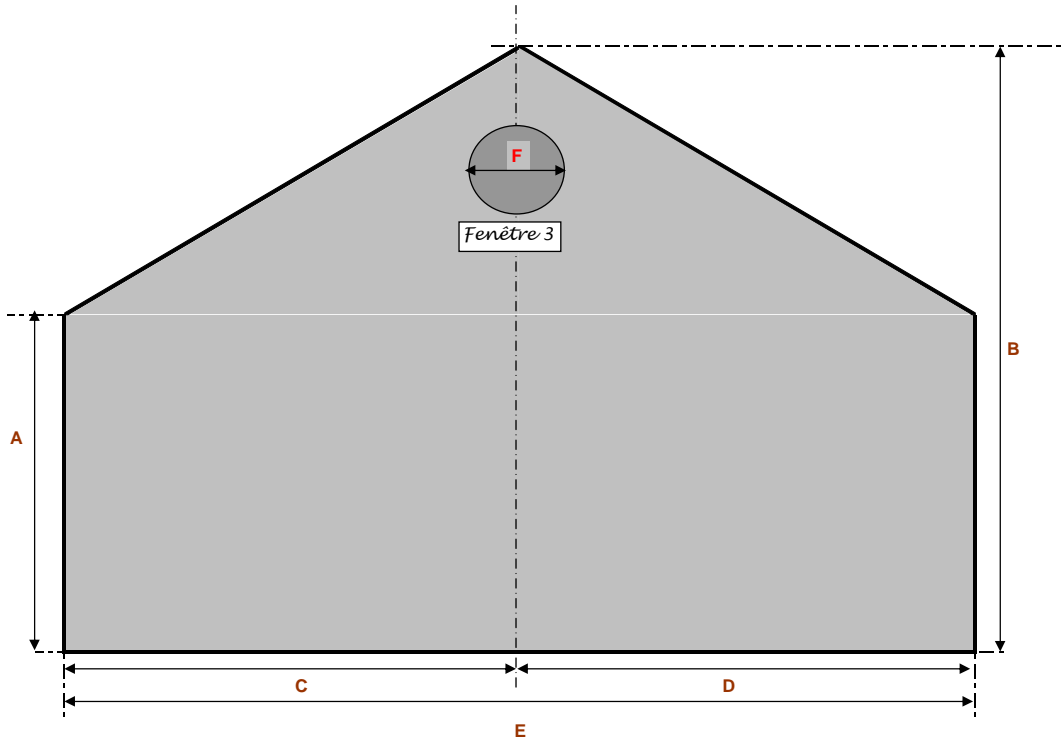

Plan 3

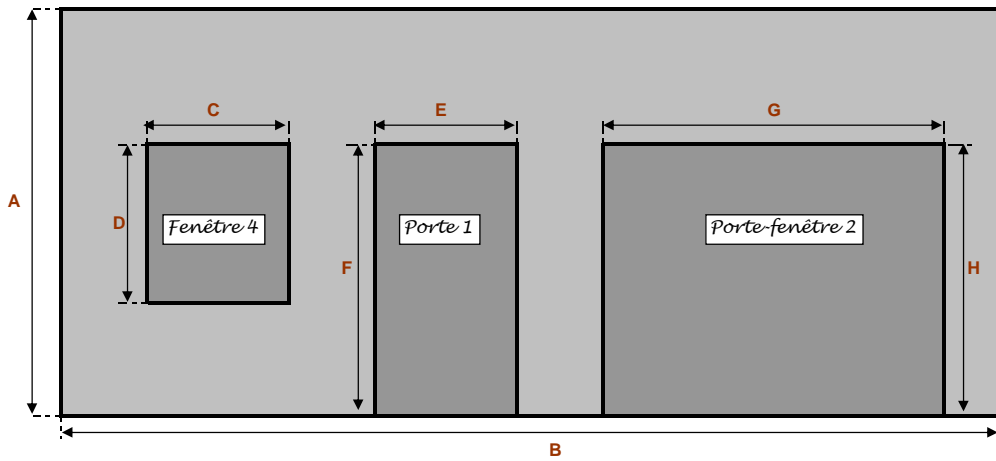

Plan 4

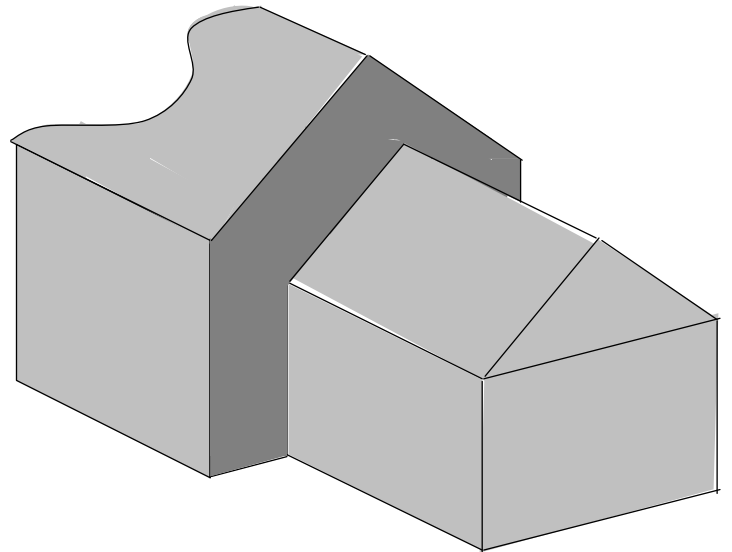
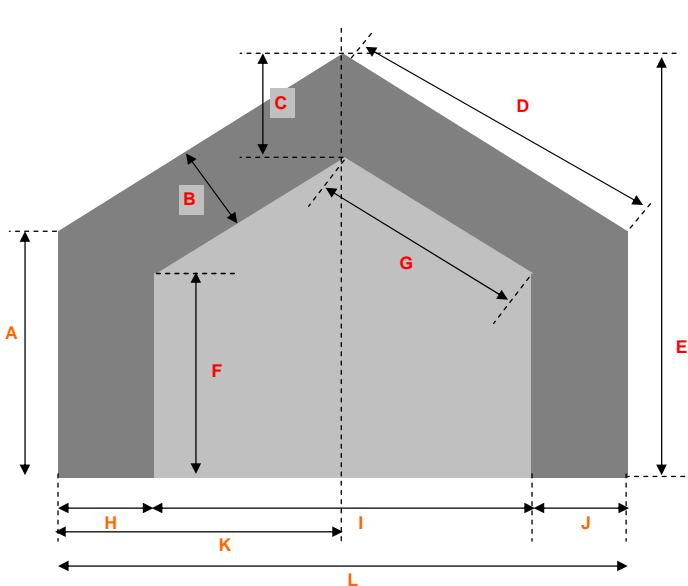

Dans le cas présent, vu que **Plan 4 = Plan 2 - Plan 6** nous comptons donc la surface complète de **Plan 4** sans compter **Plan 6** Seules les côtes A, E, K et L suffisent au calcul

Plan 5

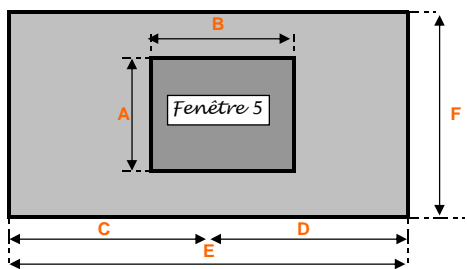

Plan 6

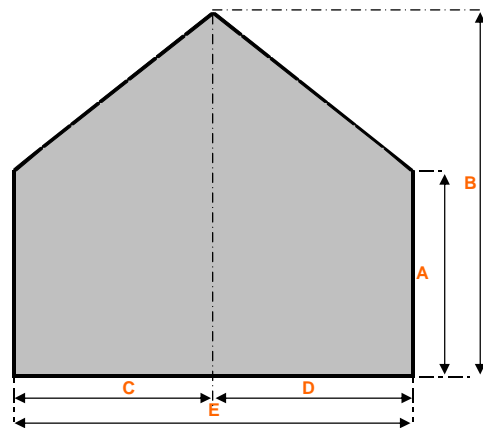

Plan 7

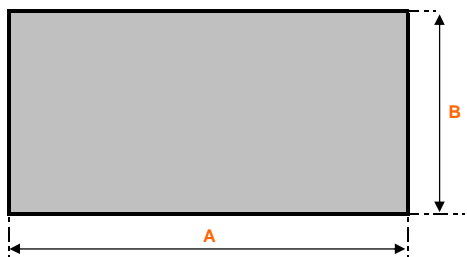

Plan 7 = Plan 5 sans fenêtre

Cheminée

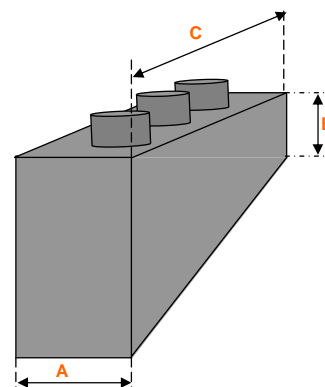

Il est inutile de risquer une chute pour prendre les côtes des cheminées
Des mesures approximatives nous suffisent

3 Divers

1 Sol en pente

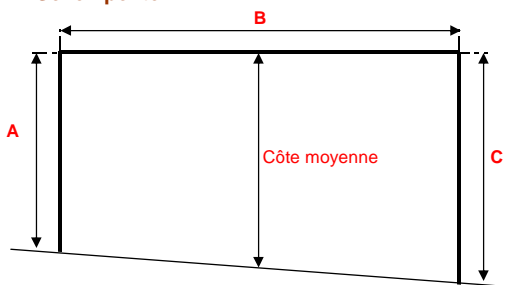

$$\text{Côte moyenne} = \frac{\text{Côte A} + \text{Côte C}}{2}$$

2 Renseignements complémentaires

En plus des diverses côtes, d'autres renseignements nous sont utiles :

- La nature des murs : (parpaings bruts, briques, monocouche, enduit ciment, etc...)
 - L'état des surfaces : (fissures, peinture plastifiée,)
 - Détails importants : (poutres en bois, colombage...)
 - La nature du sol : (carrelage ou pierres, terrasse en bois, terre meuble...)
 - Tous renseignements que vous jugez utiles pour la bonne réalisation du devis
- N'hésitez pas à nous joindre des photos**

Nous vous souhaitons bon courage pour ce travail participatif
 Nous sommes à votre disposition pour tout renseignement
 Cordialement

Le bureau d'étude Enduit Pierre®